

# BEDIENUNGSANLEITUNG

deutsch

THE **Y** SURF

(D)

## Y Surf Bedienungsanleitung

### *Willkommen*

Vielen Dank, dass Sie sich für einen Carry Freedom Y-Surf als Ergänzung für Ihren Y-Large Anhänger entschieden haben. Dieses Handbuch soll Ihnen helfen, das Maximum aus Ihrem Y-Surf herauszuholen.

Wenn Sie Hilfe oder Rat brauchen, besuchen Sie unsere Website [www.carryfreedom.com](http://www.carryfreedom.com) oder schreiben Sie an [info@carryfreedom.com](mailto:info@carryfreedom.com)

### **ACHTUNG:**

Wir übernehmen keine Haftung dafür, wie Sie den Anhänger nutzen, modifizieren, fahren oder laden. Es liegt in Ihrer Verantwortung zu entscheiden, ob das, was Sie mit dem Trailer machen, sicher ist und nicht gegen gesetzliche Vorschriften verstößt.



carry  
freedom  
a bike trailer revolution



## Teilleiste

- 1** 2 x Seitenteil
- 2** 2 x Verstellstange
- 3** 2 x Querverbindungsstange
- 4** 2 x Schaumstoff für Querverbindungsstange
- 5** 4 x Quadratische Gummikappe
- 6** 4 x Schraube/Scheibe/Hülsenmutter für Verstellstangen-Montage M6
- 7** 4 x Runde Gummikappe für Querverbindungsstange
- 8** 4 x Kunststoff-Sattelscheibe/Scheibe/Schraube für Querverbindungsstange-Montage M8
- 9** 4 x Öse und Wellenscheibe
- 10** 4 x Schraube/Scheibe/Mutter M6 für Montage am Y large

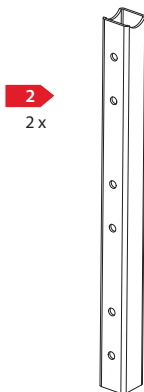
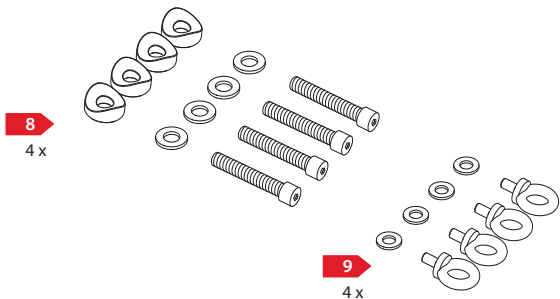
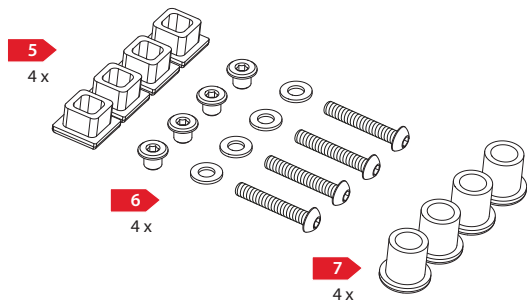

**2**  
2 x

## Erforderliches Werkzeug :

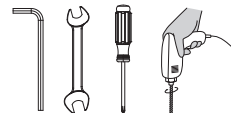

- 1 x Inbusschlüssel 4 mm
- 1 x Inbusschlüssel 5 mm
- 1 x Inbusschlüssel 6 mm
- 1 x Maulschlüssel 10 mm
- 1 x Bohrmaschine (für Anhänger vor 2017)
- 1 x 6,5 mm Bohrer (für Anhänger vor 2017)

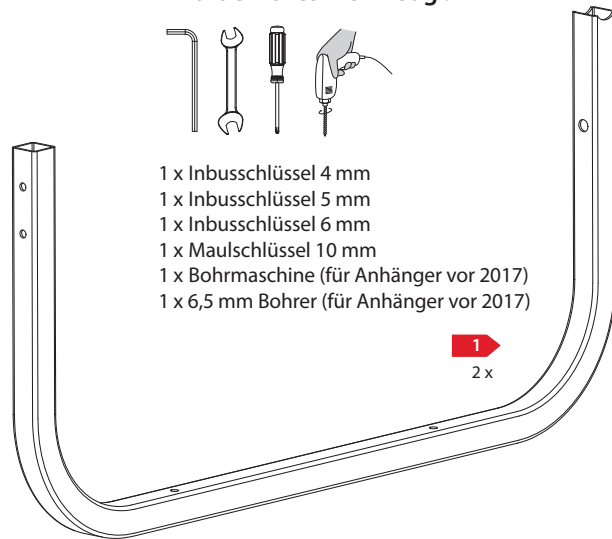

**1**  
2 x

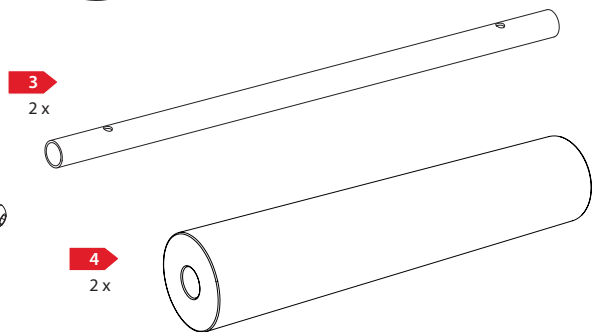

**3**  
2 x

**4**  
2 x



## Montage Y-Surf

**1** Zuerst wird die Rahmenkonstruktion montiert. Drücken Sie die vier quadratischen Stopfen in die quadratischen Öffnungen der Seitenteile und Verstellstangen.

**2** Schrauben Sie die Verstellstangen in der gewünschten Position an die Seitenteile unter Verwendung der Schrauben, Scheiben und Hülsenmutter. Dabei müssen die Enden der Verstellstangen mit den Aussparungen zur Aufnahme der Querstangen nach oben zeigen.

Drei verschiedene Höhen sind möglich:

- Horizontale: Für alle lange Ladungen wie Paddleboard, Leiter, Cello usw.
- Mittlere Position: Für mittellange bis lange Ladungen
- Hohe Position : Für kurze Ladungen wie Surfboards

Sehen Sie die Tabelle auf Seite 4 für genauere Information.

**3** Schieben Sie je eine Schaumstoffrolle auf die beiden Querstangen.

**4** Montieren Sie beide Querstangen auf die Seitenteile mit jeweils zwei Sattelscheiben (schwarz), Scheiben und Schrauben.

**5** Platzieren Sie jetzt den montierten Y-Surf auf der Ladeplatte des Y-Large mir der verstellbaren Seite nach vorne (zum Fahrrad).

Y-Large Anhänger ab Baujahr 2017 haben vier Löcher in der Basisplatte für die Y-Surf Montage.

**6** Bei Y-Large Anhänger älteren Baujahrs müssen Löcher für die Befestigung des Y-Surf in die Basisplatte gebohrt werden.

Bohrhinweis: Um ein Splintern des Holzes zu verhindern, benötigen Sie einen neuen Bohrer und eine Bohrmaschine mit hoher Drehzahl. Außerdem empfehlen wir, beim Bohren ein altes Holzstück unter die Basisplatte zu legen.

Bei den Y-Large Anhänger Baujahr 2015-2016 hat die Basisplatte bereits zwei Löcher vorne zur Aufnahme der Kunststoff-Abweiser. Das zweite Loch wird auch für die vordere Befestigung des Y-Surf genutzt. Die zwei Löcher für die hintere Befestigung müssen Sie in die Basisplatte bohren. Dazu sollten Sie den den Y-Surf vorne anschrauben und dann die Position der beiden hinteren Bohrlöcher markieren. Achten Sie darauf, dass der montierte Y-Surf parallel zur Basisplatte sitzt.

Sollte die Ladeplatte Ihres Y-Large keine Bohrlöcher für den Y-Surf haben, nutzen Sie den Y-Surf als Bohr-Schablone und achten Sie darauf, dass der Y-Surf parallel zur Basisplatte sitzt. Markieren Sie die Positionen der Bohrlöcher und bohren Sie vier Löcher in die Basisplatte.

**7** Schrauben Sie jetzt den Y-Surf auf die Basisplatte mit dem Montagesatz (#10). Reihenfolge von oben: Schraube – Scheibe – Y-Surf – Basisplatte – Scheibe – Sicherheitsmutter.

**8** Als letzten Schritt montieren Sie die vier Ösen zusammen mit den Wellenscheiben (#9). Die Ösen können als Gurtbefestigungspunkte genutzt werden.

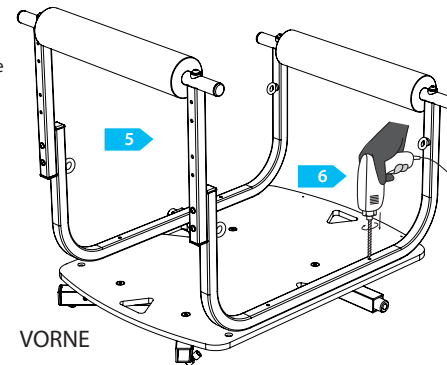
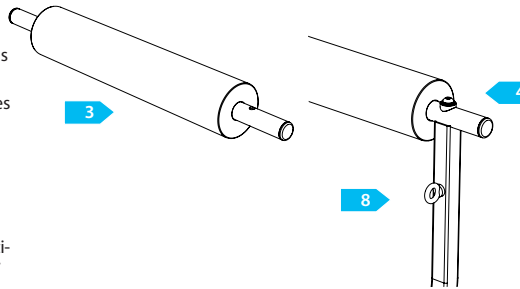
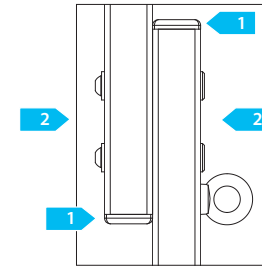
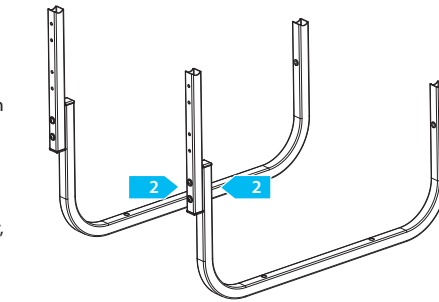

Diese Anbindungs Löcher müssen gebohrt werden, wenn Ihr Anhänger vor 2017 gebaut worden ist.

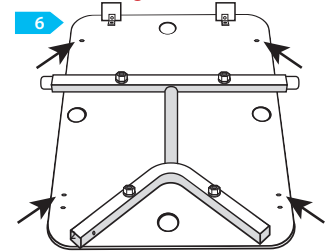

Diese Anbindungs Löcher müssen gebohrt werden, wenn Ihr Anhänger vor 2015 gebaut worden ist.

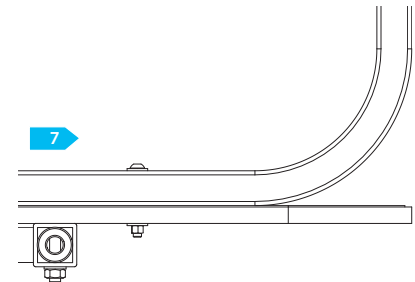

## Y-Surf im Einsatz

Überprüfen Sie vor jeder Fahrt, dass Ihre Ladung sicher befestigt ist und nicht verrutschen kann. Für die Beförderung von Surfboards empfehlen wir ROK Straps - elastische Gurte, die das Surfbrett schonend sichern. Die ROK Straps sind bei Carry Freedom Händlern erhältlich.

Unter der Ladung ist Platz für viel zusätzliches Gepäck. Für die optimale Nutzung des Stauraums empfehlen wir unsere spezielle Y-Surf Tasche von UPSO, die in die Ösen des Y-Surf eingehängt wird.

Das Ende der Ladung sollte ausreichend Abstand zum Boden haben, sodass es beim Fahren den Boden nicht berühren kann. Bei einem zu steilen Winkel kann die Ladung während der Fahrt Schaden nehmen. Besondere Vorsicht ist geboten bei Bordsteinkanten oder Löchern in der Straße.

In der Tabelle unten sehen Sie, ob Sie ggf. eine längere Deichsel benötigen und welches die richtige Position für Ihre Ladung ist.

Trailer	Deichsel	Hohe Position	Mittlere Position	Horizontal
Y-large	Standard	max. 250cm - 7ft 10in	max. 250cm - 8ft 2in	max. 130cm - 4ft 3in
Y-large	+0.5 m	max. 300cm - 9ft 10in	max. 320cm - 10ft 5in	max. 220cm - 7ft 2in
Y-large	+0.9 m	max. 330cm - 10ft 9in	max. 350cm - 11ft 5in	max. 300cm - 9ft 10in

Für extrem lange Ladungen bis 6 Meter benötigen Sie einen Looong Arm. Dieser ist fast 3 Meter lang und kann individuell gekürzt werden.

Für breitere Ladungen kann der Radstand mit Hilfe der Wide Axle Beam, um 20 cm bzw. 40 cm verbreitert werden.



## Andere Optionen:

### Fahren- und Rücklichthalter

Nachträglich montierbar an alle Y Trailer.

### Kajak-Halter

Passend für die Lade-Plattform des Y large.

### Handdeichsel

Damit ist der Handbetrieb möglich.

**Trailer Snake** verbindet zwei Y Trailer.

**Weitere Anhänger** von Carry Freedom:

**LEAF** - Einkaufstrolley und Lastenanhänger.  
Faltbar, leicht und handlich.

Kontakt: USED GmbH - Am Bahnhof 3 - 49610 Quakenbrück - Germany  
Tel. +49 (0) 54 31-9 08 99 80 - info@carryfreedom.com

